

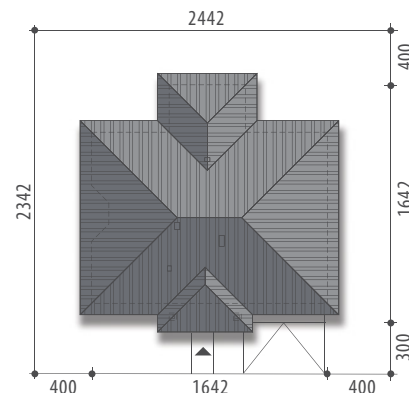

Autor: Aldona Dymus

Powierzchnia użytkowa 135,3 m²
+ pom. gosp. 4,6 m²
+ garaż 31,8 m²

Powierzchnia zabudowy 219,3 m²
Wysokość budynku 7,0 m
Powierzchnia dachu 317,0 m²
Kubatura netto 469,1 m³
Kąt nachylenia dachu 30 °
Minimalne wymiary działki 24,42x23,42 m



Dafne



Elewacja frontowa

Elewacja boczna



Elewacja boczna

Elewacja ogrodowa

OPIS: Dom parterowy, niepodpiwniczony, przeznaczony dla 4-5-osobowej rodziny. W części ogólnodostępnej znajduje się przestronny hall oraz pokój dzienny połączony z jadalnią i kuchnią. Istnieje możliwość wydzielenia osobnej kuchni. W odizolowanej części prywatnej zlokalizowano dwie sypialnie z ogólnodostępną łazienką oraz dodatkową sypialnię z własną łazienką. Przy strefie wejściowej znajduje się pomieszczenie gospodarcze(kotłownia) oraz dwustanowiskowy garaż.

KONSTRUKCJA I WYKOŃCZENIE: Ściany zewnętrzne z bloczków wapienno-piaskowych docieplonych styropianem, posadowione na betonowych fundamentach. Ściany wewnętrzne z bloczków wapienno-piaskowych. Strop gęstożebrowy. Elewacje pokryte tynkiem strukturalnym. Pokrycie dachu - dachówka ceramiczna lub cementowa.



Parter



Parter: - 135,3 m²

1/1 wiatrołap	4,4 m ²	1/10 pokój	15,3 m ²
1/2 hall	14,7 m ²	1/11 korytarz	8,4 m ²
1/3 kuchnia	12,8 m ²	1/12 wc	2,4 m ²
1/4 sypialnia	4,0 m ²	1/13 pom. gosp.	4,6 m ²
1/5 pok.dzienny +jadalnia	36,0 m ²	1/14 garaż	31,8 m ²
1/6 łazienka	6,0 m ²		
1/7 łazienka	3,6 m ²		
1/8 pokój	16,1 m ²		
1/9 pokój	11,6 m ²		